

# Stromlaufplan R51/3 R67/2/3 R68

## electric wiring diagram R51/3 R67/2/3 R68

Version 1953/54 mit Lade- und Leerlaufkontrolle hinten mit Bremslicht  
 Version 11953/54 with rear neutral and charging light with brake light switch

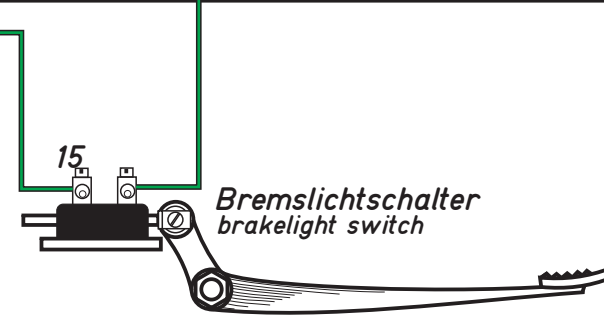
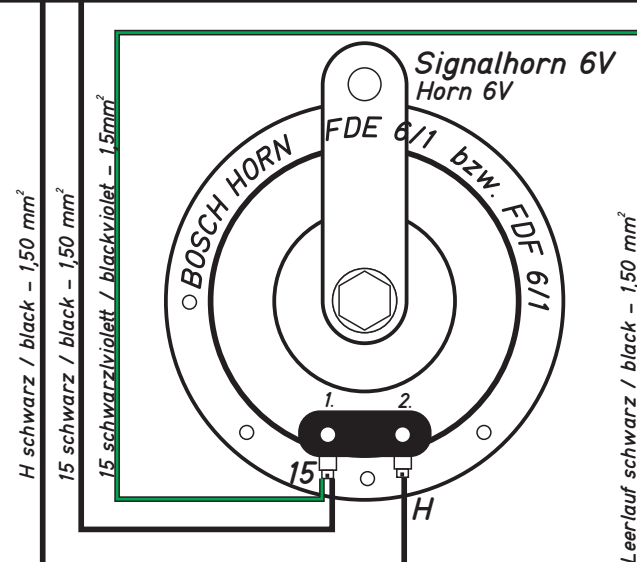
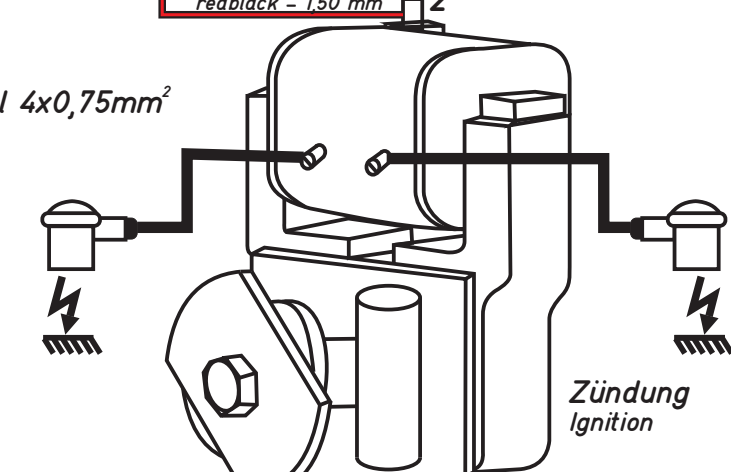
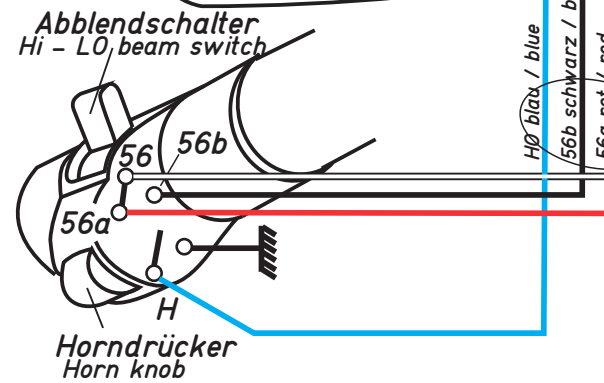
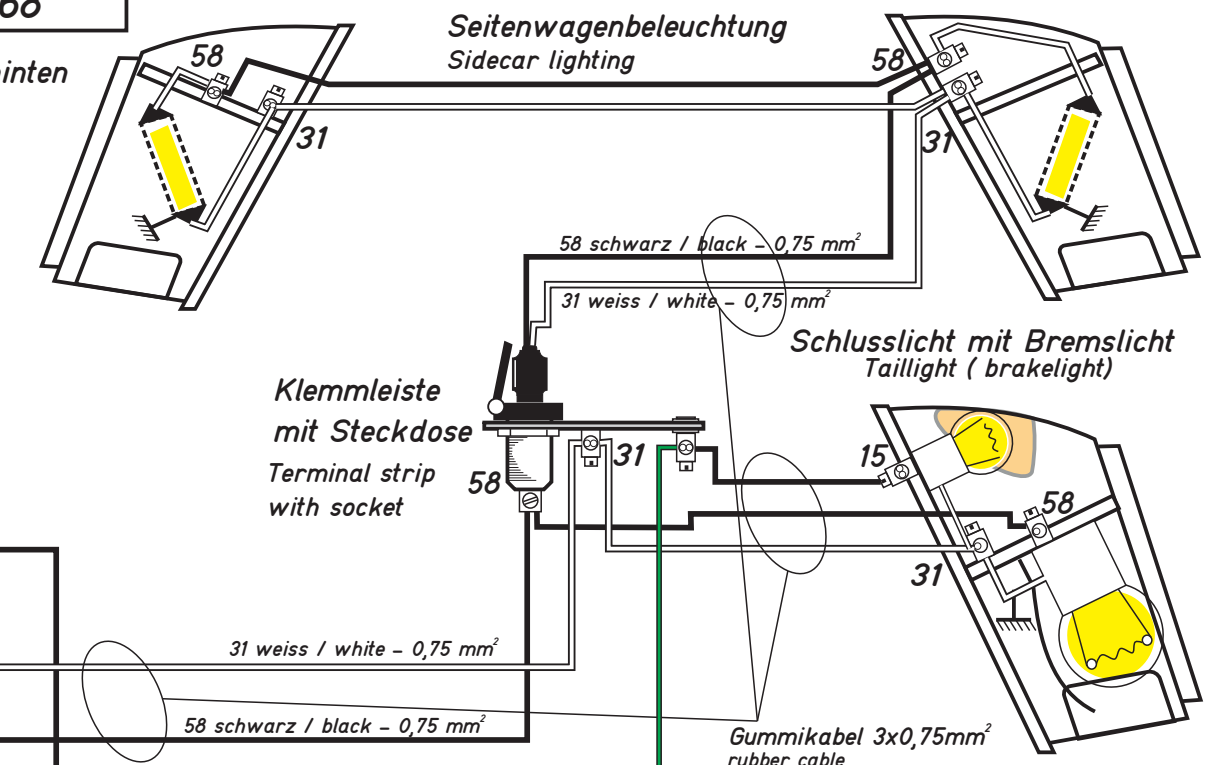
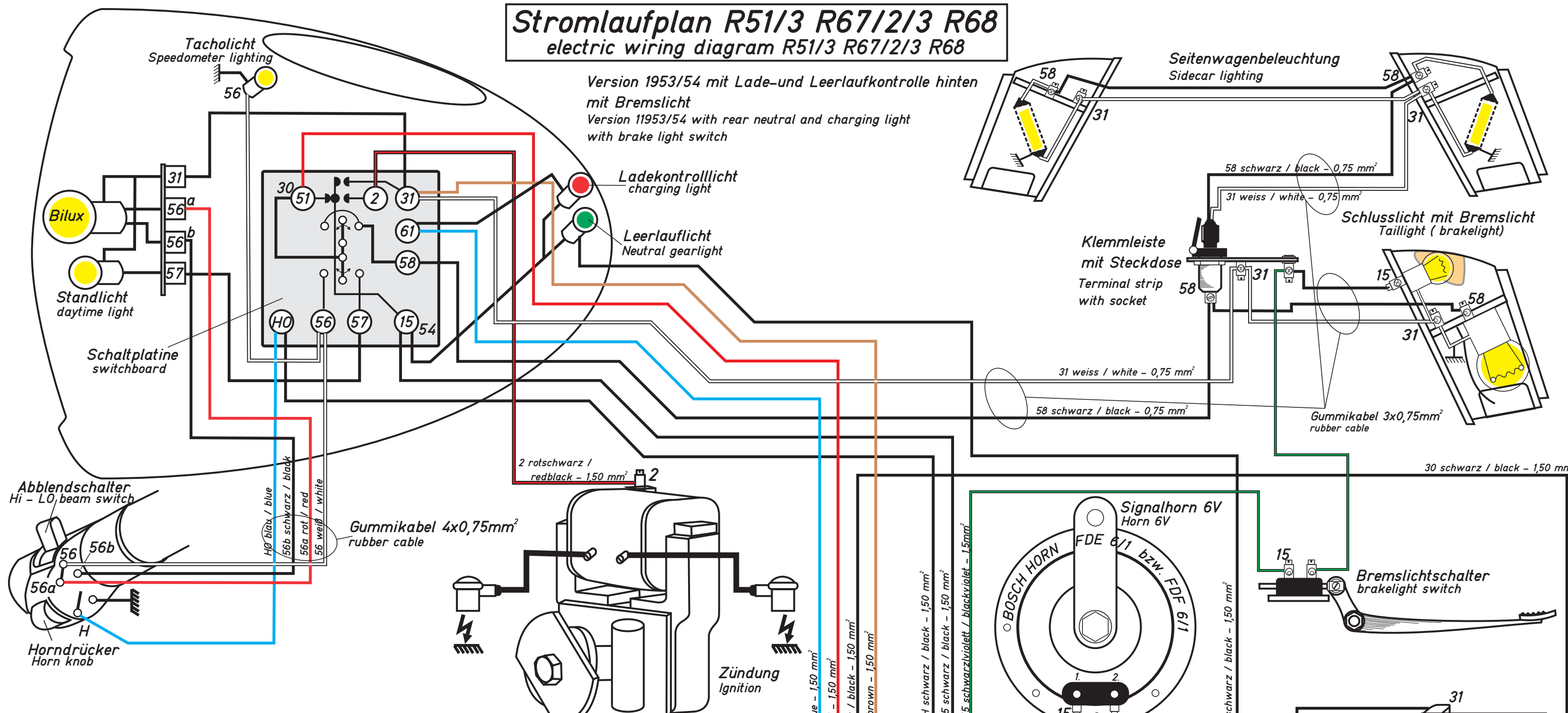

| lfd. Bez. nr. | Farbe der Leitung colour of wire | mm <sup>2</sup> | von / from        |  | zu / to                               |   |
|---------------|----------------------------------|-----------------|-------------------|--|---------------------------------------|---|
|               |                                  |                 | Klemme / terminal | an / at  | Klemme / terminal                     | an / at   |
| a)            | schwarz / black                  | 1,5             | 30                | Lichtmaschine / Generator                                  | +                                     | Batterie / battery  |
| b)            | schwarz / black                  | 1,5             | -                 | Batterie / battery   | Masse / ground                        | Getriebe / gearbox  |
| c)            | braun / brown                    | 1,5             | Masse / ground    | Lichtmaschine / Generator                                  | 31                                    | Schaltungsplatte / switchboard                            |
| d)            | rot / red                        | 1,5             | 51                | Lichtmaschine / Generator                                  | 30/51                                 | Schaltungsplatte / switchboard                            |
| e)            | blau / blue                      | 1,5             | 61                | Lichtmaschine / Generator                                  | 61                                    | Schaltungsplatte / switchboard                            |
| f)            | schwarz / black                  | 1,5             | 15/54             | Schaltungsplatte / switchboard                             | 1.                                    | Signalhorn / horn   |
| g)            | schwarz / black                  | 1,5             | H0                | Schaltungsplatte / switchboard                             | 2.                                    | Signalhorn / horn   |
| h)            | rotschwarz / redblack            | 1,5             | 2                 | Schaltungsplatte / switchboard                             | 2                                     | Zündmagnet / ignition                                     |
| i)            | schwarz / black                  | 1,5             | 1.                | Leerlaufleuchte im Scheinwerfer neutral light in headlight | Handschaltdeckel cover handshiftlever | Leerlaufkontakt Getriebe neutral contact switch - gearbox |
| k)            | Gummikabel / rubber              | 2x0,75          |                   |  |                                       |   |
|               | schwarz / black                  |                 | 58                | Schaltungsplatte / switchboard                             | Klemmleiste / terminal                | Schlussleuchte / taillight                                |
|               | weiß / white                     |                 | 31                | Schaltungsplatte / switchboard                             | Masse Klemmleiste / gnd               | Schlussleuchte / taillight                                |
| l)            | Gummikabel / rubber              | 4x0,75          |                   |  |                                       |   |
|               | weiß / white                     |                 | 56                | Schaltungsplatte / switchboard                             | 56                                    | Ablendschalter / HI-LO switch                             |
|               | blau / blue                      |                 | H0                | Schaltungsplatte / switchboard                             | H                                     | Ablendschalter / HI-LO switch                             |
|               | rot / red                        |                 | 56 a              | Ablendschalter / HI-LO switch                              | 56 a                                  | Fernlicht / high beam bulb                                |
|               | schwarz / black                  |                 | 56 b              | Ablendschalter / HI-LO switch                              | 56 b                                  | Abblendlicht / low beam bulb                              |
| m)            | schwarz / black                  | 0,75            | 31                | Schaltungsplatte / switchboard                             | 31                                    | Masse Lampenträger / lamp gnd                             |
| n)            | schwarz / black                  | 0,75            | 57                | Schaltungsplatte / switchboard                             | 57                                    | Standlicht / daytime light                                |
| o)            | weiß / white                     | 0,75            | 56                | Schaltungsplatte / switchboard                             |                                       | Tachobeleuchtung / speedo lighting                        |
| p)            | schwarz / black                  | 0,75            | 15/54             | Schaltungsplatte / switchboard                             | 2.                                    | Leerlaufleuchte / neutral light                           |
| q)            | schwarzgrün/blckgrn              | 1,5             | 1.                | Signalhorn / horn  | Klemmleiste / terminal                | Bremslicht / brake light                                  |

